

river 63

Caratteristiche

Lavastoviglie sottobanco con cesto da 50x50 cm full optional dotata di nuova interfaccia utente con tasti soft-touch e display LCD policromatico di nuova concezione. Costruita in doppia parete spaziata sui fianchi con guide cesto arrotondate e imbutite e porta in doppia parete integrale controbilanciata. La vasca ha il fondo stampato ed è dotata di filtro integrale inox. La camera di lavaggio è priva di tubazioni interne e di spigoli e può contenere anche vassoi Gastronorm ed Euronorm.

Presente in tutte le versioni il triplo filtro sullo scarico. Di serie i dosatori detergente e brillantante peristaltici regolabili dal pannello comandi.

La versione 63CDE può essere abbinata al dispositivo ad osmosi inversa [WS140](#).



Tecnologie

ECC Costruzione	EWT Sistema di lavaggio
EDT Sistema di scarico	ETF Sistema di filtraggio
EHW Sistema di riscaldamento	EDD Dosatori detergenti
ESI Interfaccia	EHS Apertura porta
ECS Addolcitore (TDE)	ERT Sistema di risciacquo

Versioni

Modello		Cod.
River 63CDE	boiler atmosferico con pompa risciacquo, dosatore detergente peristaltico e scarico parziale con pompa e triplo filtro	917310
River 63TDE	addolcitore continuo, boiler atmosferico con pompa risciacquo, dosatore detergente peristaltico e scarico parziale con pompa e triplo filtro	917311



Dati tecnici

Dimensioni (LxPxH)	cm	60x60x82
Apertura porta	cm	38.5
Dimensione cesto	cm	50x50
Produttività effettiva*	cesti/h	44
Produttività teorica	cesti/h	60
Capacità vasca	l	15
Capacità boiler	l	6

* Alimentazione con acqua a 15°C, 12" per carico e scarico cesto.

Resistenza vasca	kW	1.4
Resistenza boiler	kW	6
Pompa lavaggio	kW	0.47
Pompa risciacquo	kW	0.2
Pompa scarico	kW	0.04
Pressione alim.	bar	1 → 4
Temperatura alim.	°C	15 → 60

Schema installazione

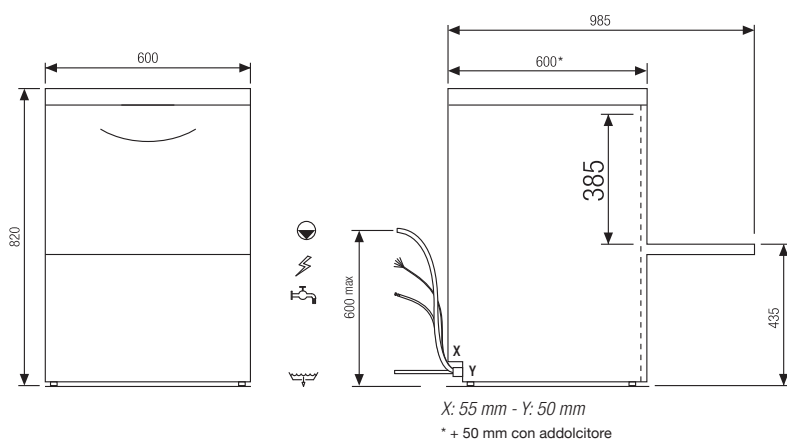

Alimentazione elettrica

Potenza Installata	Amp	kW
400 V - 50Hz - 3N ph	16	7.9

Specifiche imballo

Peso lordo	Kg	62
Cubatura	m ³	0.45
Dim. (LxPxH)	cm	69x67x98

Altezza max (con cesti dotazione standard)

	cm	35.5
	cm	39
	cm	GN1/1 (53x32)

Menu programmi

PROGRAMMA	UTILIZZO PREVALENTE	Consumo min. lt/ciclo	Durata sec.	Lavaggio °C	Risciacquo °C	River 63CDE - 63TDE
ProSpeed	Sporco leggero fresco	1,8	60	55	80	•
ProFessional	Uso generale	2	90	60	82	•
ProTemp	Sporco pesante	2,6	180	65	88	•
ProGlass	Vetro e cristallo	2,1	90	60	67	•
ProWater	Vetro e cristallo con acqua osmotizzata	2,1	120	65	70	•
ProLong	Lavaggio continuo	2,6	600	60	82	•
ProEco	Sangue e amido	2,6	150	45	80	•
ProNew	Ricambio rapido acqua	15-20	540	-	60	•
ProActive	Pentole e utensili	4	300	70	82	•
ProSteel	Posate	2,6	360	72	88	•
ProSan	Sanificazione e norma EN-ISO 15883-1/3	2,6	automatica	70	85	•
ProClean	Autopulizia	12 - 15	300	-	-	•
ProDrain	Scarico automatico	-	120	-	-	•

Optional

	Zoccolo inox chiuso cm 57,5 x 56,6 x 38,9/45,4 H	Cod. 798008
	Kit livellostato (n. 1 pezzo)	999257

Dotazione cesti

		Cod.	n.
	Cesto piatti quadrato	780131	1
	Cesto bicchieri quadrato	780132	1
	Inserto posate	780139	1